

Dato/Date 27.08.2009	Gen. toleranser på modell uten individuell toleranse indikation	Gen tolerances for features without individual tolerance indication	NS-ISO 13920 A-E NS-ISO 2768 (Medium)	Målestokk/Skale (A3)	Erstatter	Erstattet av
Konstr./Design RuneJ	Tegnet/Drawn RuneJ	Godkjent/Approved 10.12.2008	Projection			
Rustfrie Bergh AS TB 3 med hjulvulst TB 3 Sammenstilling						
Best.nr/Order no:	Alle rettigheter er forbeholdt, fremvisning og kopiering av dette dokumentet. Bruk og kommunikasjon av innholdet er ikke tillatt uten skriftelig godkjenning av Rustfrie Bergh AS.			All rights reserved. Passing on and copying of this document, use and communication of its contents are not permitted without written authorization by Rustfrie Bergh AS.		Dak/Cad Inventor
Side nr. Sheet no. 1	Filn.Plassering/Filen. Path F:\0-RB\Prisliste\Kap 5\Trillebord\Dak\05110800.idw					

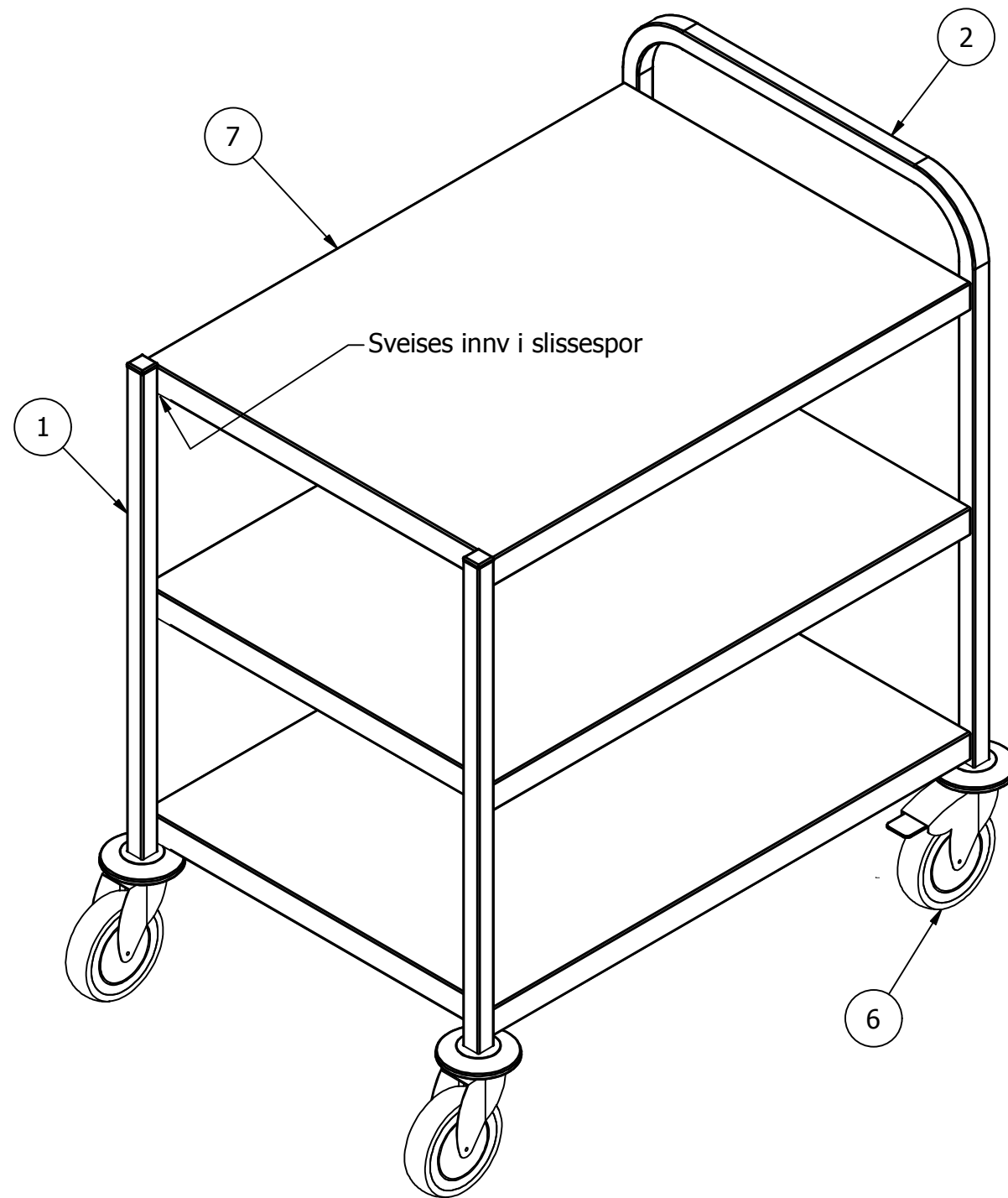

Utv hjørner på hylle **SKAL IKKE** sveises

Deleliste					
Pos	Ant.	Navn, nr.	Beskrivelse	Matriale	Pl. Tykkelse
1	2	34431	Firkantrør 25 x 25 L=665mm	Aisi 304 slipt	1,200 mm
2	1	34432	Bøyle Kapp: Firkantrør 25 x 25 L=1951mm	Aisi 304 slipt	1,200 mm
3	2	160 mm	Hjul med brems		
4	2	34125	25x25 Propp	ABS Plastic	
5	4	59792	Innsveisings mutter		
6	2	160 mm	Hjul uten brems		
7	3	59792	Topp-plate	Aisi 304 Slipt	1,000 mm
8	4	63569	Fender	Aisi 304	1,000 mm

Dato/Date 27.08.2009	Gen. toleranser på modell uten individuell toleranse indikation	Gen tolerances for features without individual tolerance indication	NS-ISO 13920 A-E NS-ISO 2768 (Medium)	Målestokk/Skale (A3)	Erstatter	Erstattet av
Konstr./Design RuneJ	Tegnet/Drawn RuneJ	Godkjent/Approved 10.12.2008	Projection	 RUSTFRIE BERGH AS		
Rustfrie Bergh AS TB 3 med hjulvulst TB 3 Sammenstilling						
Best.nr/Order no:		Alle rettigheter er forbeholdt, fremvisning og kopiering av dette dokumentet. Bruk og kommunikasjon av innholdet er ikke tillatt uten skriftlig godkjenning av Rustfrie Bergh AS.		All rights reserved. Passing on and copying of this document, use and communication of its contents are not permitted without written authorization by Rustfrie Bergh AS.		Dak/Cad Inventor
Side nr. Sheet no. 2	Filn.Plassering/Flen. Path F:\0-RB\Prisliste\Kap 5\Trillebord\Dak\05110800.idw					